



K4

NYHET!

MOTOR

Märke	: KUBOTA
Modell	: V2403-CR-T-EW03
Typ	: Vattenkyld, 4-takt turboladdad dieselmotor
Cylindrar	: 4 radmotor
Borrdiam. & slaglängd	87x102,4 mm
Volym	: 2434 cm ³
Effekt	: 48,6 kW (65,2HP) @2700 rpm (Gross)
Vridmoment	: 198,5 Nm @1600 rpm (Gross)
Utsläppsklass	: EU: Stage V / US: Tier 4 final

STANDARD UTRUSTNING

- ROPS / FOPS hytt
- AC
- Framdragna mätuttag
- Solskydd
- Ergonomiska joysticks integrerade i förarstolen
- Redskapsfäste med snabbkoppling
- Elektronisk startspärr
- Radio med MP3
- Cylindrar med ändlägesdämpare
- Grävaggregat med låsbart transportläge
- Hammarhydraulik
- Roterande varningsljus
- Öppningsbar bakruta
- Öppningsbara sidorutor
- Takbelysning
- 12 Volt uttag
- Förvaringsfack
- Golvmatta
- Handgas
- LCD display

HYDRAULSYSTEM

Flöde huvudpump	: 60 L/min @2700 rpm
Tryck	: 220 bar

KONTROLLSYSTEM

Bekväm användning med joysticks integrerade i förarstolen

GUMMILARVER

Bredd	: 400 mm
-------	----------

DRIVSYSTEM

- Hydraulpumpar med variabelt flöde
- Körhastighet 0-7,5 km/h
- Max. Stigningsförmåga %57 (30°)

VIKT

Vikt standardutförande	: 5.280 kg
------------------------	------------

Arbetsvikt, uppfyller ISO 6016-standarderna, inkluderar full bränsletank, hydraulsystem och andra vätskor, 75 kg förarvikt och standardutrustad maskinvikt. Tillvalsutrustning ingår inte.

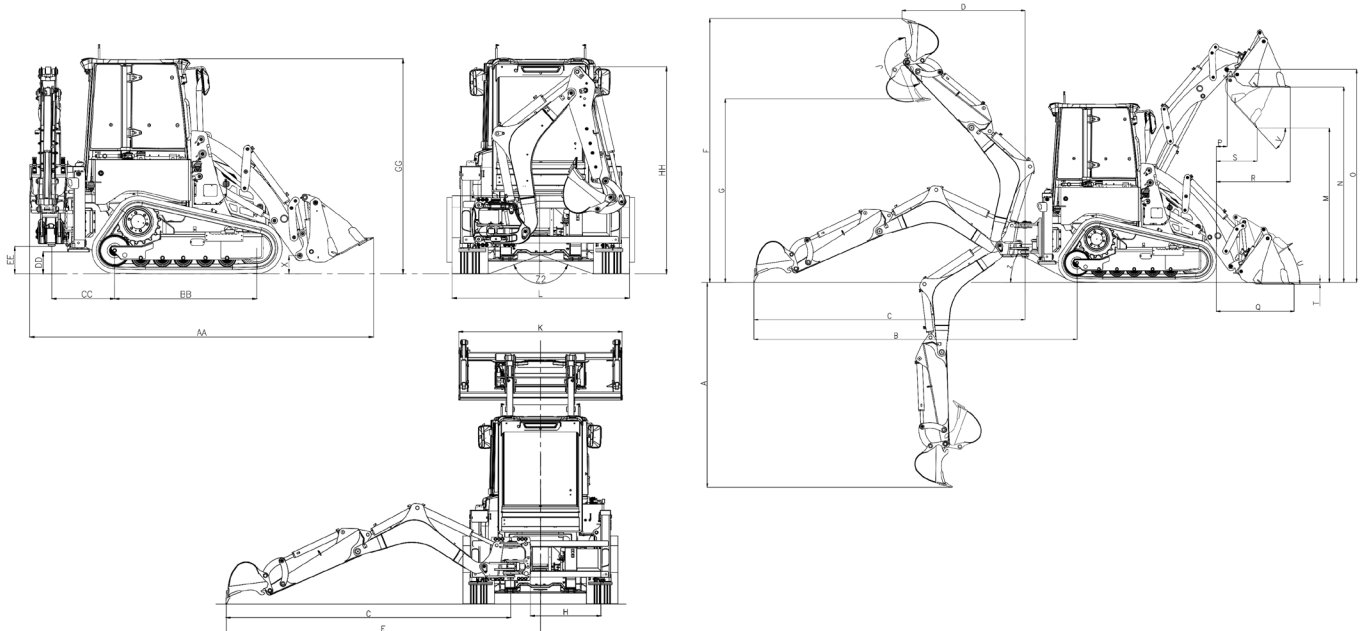

DIMENSIONER

		Standard Arm	Teleskopisk Arm (indragen)	Teleskopisk Arm (utskjuten)
A	Max gräv djup	2751 mm	2764 mm	3264 mm
B	Marknivå till centrum bakhjul	4283 mm	4296 mm	4782 mm
C	Marknivå till centrum tapp bomsväng	3608 mm	3622 mm	4108 mm
D	Vid max höjd till centrum tapp bomsväng	1620 mm	1630 mm	1988 mm
E	Till centrum av maskin	3986 mm	4000 mm	4486 mm
F	Max arbetshöjd	3472 mm	3482 mm	3850 mm
G	Max lasthöjd	2400 mm	2410 mm	2778 mm
H	Max sidoförlyttning	756 mm		
J	Rotation skopa	204°		
K	Max bredd skopa	2095 mm		
M	Höjd tömning	2022 mm		
N	Max lasthöjd	2567 mm		
O	Höjd tapp lastarm	2800 mm		
P	Tapp lastarm	143 mm		
Q	Grab lug-bumper distance	1039 mm		
R	Max. räckvidd full höjd	987 mm		
S	Räckvidd full höjd tömning	544 mm		
T	Gräv djup	55 mm		
U	Tiltvinkel marknivå	36°		
V	Tömningsvinkel	47°		
Z	Vinkel	24°		
AA	Total längd transportläge	3720 mm		
BB	Axelavstånd cc	1575 mm		
CC	Tapp bomsväng till centrum bakhjul	694 mm		
DD	Höjd till stödben	228 mm		
EE	Höjd till bomsväng	295 mm		
GG	Höjd till hytttak	2380 mm		
HH	Höjd grävagggregat transportläge	2298 mm	2308 mm	
L	Bredd bakre ram	1966 mm		
X	Marknivå till centrum tapp	182 mm		
ZZ	Vinkel	140°		

PRESTANDA LASTARE

Volym 4 i 1 kombiskopa	0,45 m ³
Max. brytkraft skopa	2883 kgf
Max. brytkraft lastarm	2600 kgf
Lyftkapacitet till maxhöjd	1576 kg

PRESTANDA GRÄVAGGREGAT

Volym skopa	0,06 m ³
Max. brytkraft skopa	1985 kgf
Max. brytkraft sticka	1500 kgf
Lyftkapacitet till maxhöjd	332 kg

REDSKAP



Hydraulisk hammare

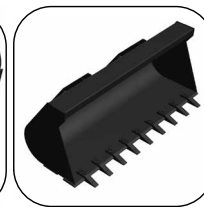

Standard skopa

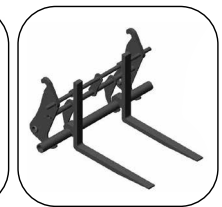

Pallgafflar



Skopa

HIDROMEK®

FACTORY - HEAD OFFICE

Ahi Evran OSB Mahallesi Osmanlı Caddesi No:1 06935 Sincan / ANKARA / TURKEY
 Tel: (+90) 312 267 12 60 Fax: (+90) 312 267 12 39
 www.hidromek.com
 Company Name: GT Trading Entprenadmaskiner AB
 Ullevivägen 30,197 40 Bro
 Tel: 08-27 19 80, www.gttrading.se

Observera:
 Med reservation för felskrivningar samt ändringar.